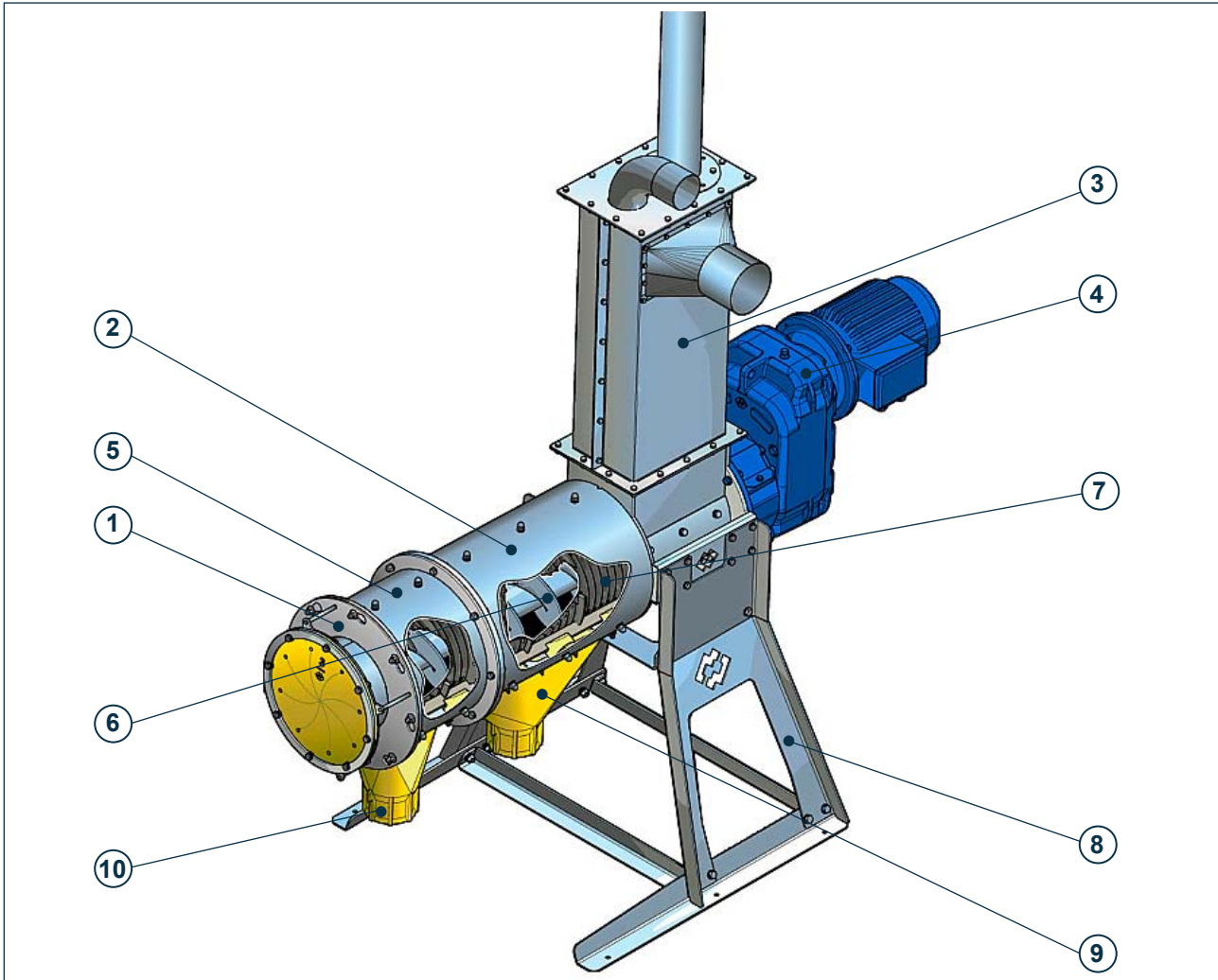

3.2 Componentes principales

Pos.	SEPCOM 045	Pos.	SEPCOM 065
1	Módulo compactación con prensa	1	Módulo compactación con prensa
2	Carcasa separador de acero inoxidable	2	Carcasa separador de acero inoxidable
3	Depósito de compensación de acero inoxidable	3	Depósito de compensación de acero inoxidable
4	Motorización 4 kW	4	Motorización 5.5 kW
5		5	Depósito adicional de acero inoxidable
6	Tornillo	6	Tornillo
7	Pantalla de acero inoxidable L = 600mm	7	Pantalla de acero inoxidable L = 900mm
8	Soporte galvanizado por inmersión en caliente	8	Soporte galvanizado por inmersión en caliente
9	Depósito de descarga flujo principal	9	Depósito de descarga flujo principal
		10	Depósito adicional para la descarga de líquido

OPCIONES DE CONFIGURACIÓN

Tornillo:	en AISI 304L o Sint	Tornillo:	en AISI 304L o Sint
Pantalla de malla de 600 mm:	0,25 - 0,50 - 0,75 mm	Pantalla de malla principal de 600 mm:	0,25-0,50-0,75mm
Compresor:	Ligero, medio, estándar	Pantalla de malla adicional de 300 mm:	0,25-0,50-0,75-0,90 mm
		Compresor:	Ligero, medio, estándar